

ENTRETIEN

- > Retirer et nettoyer régulièrement le filtre à cheveux.
- > Cartouche amovible pour faciliter l'accès aux canalisations.

INSTALLATION

- > Insérer rapidement la cartouche puis le filtre dans le corps de la bonde.
- > NE PAS LES JETER.

SMART Membrane Technology



INSTRUCTIONS

wirquin
www.wirquin.com

BONDE DE DOUCHE EXTRA-PLATE

SLIM+



Nettoyage facile par le dessus grâce à son filtre à cheveux amovible : entretien simple, rapide et sans désiphonage. Cartouche à membrane amovible : entretien complet et accès aux canalisations.



Haut débit pour un confort d'utilisation même sur les receveurs extra-plat.

SMART Membrane Technology

- Bloque les remontées d'odeurs.
- Supprime les bruits dans les canalisations.
- Crée une ventilation naturelle dans les canalisations et évite le désiphonage.

wirquin
Innovation

BREVETÉ MODÈLE DÉPOSÉ



LA PLUS COMPACTE DU MARCHÉ

- > Faible décalassement : encombrement réduit.
- > Idéale pour les receveurs extra-plat.



ANTI-ODEURS

- > Cartouche avec membrane silicone : garantie anti-odeurs.
- > Plus de désiphonage possible.
- > Joint périphérique bi-injecté : étanchéité optimale.



PAS DE FUITE

- > Joint bi-injecté sous receveur : installation 100% étanche.
- > Vis et platine de serrage en acier inoxydable.

wirquin

SMART Membrane Technology

40 mm



BONDE DE DOUCHE EXTRA-PLATE

wirquin

BONDE DE DOUCHE EXTRA-PLATE

SLIM+



SLIM+



Ø90 MADE IN FRANCE



Sortie D40 à visser et/ou à coller. Pente intégrée de 2% pour une évacuation optimale.

Convient à tous les types de receveurs en D90 équipés d'une grille (Bonde livrée sans grille). Silicone interdit.

Nettoyage à l'eau savonneuse.

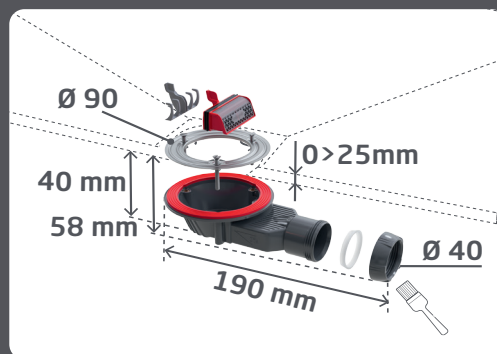

wirquin

is committed: discover our sustainable development report online www.wirquin.com



3 575537 232789

Photos are not contractual

Designed and distributed by: WIRQUIN FRANCE, 11 rue du Château de Bel Air, 44482 Carquefou Cedex, FRANCE. Email: SAV@wirquin.com I N° 0 800 009 003

WIRQUIN LTD, Unit 3, Alpha Court, Capitol Park, Thorne, DN8 5TZ, UNITED KINGDOM. Email: aftersales@wirquin.co.uk I N° +44 (0)33 3222 4488

WIRQUIN ROMANIA, Bd. Metalurgiei nr 7B, sector 4, Bucuresti 041836, ROMANIA. Email: aftersales@wirquin.ro I N° +40 (21) 318 15 49

WIRQUIN BÉRGICA, Z.I. de Mundo, 3 Armazém, E-3965-459, Viseu, PORTUGAL. Email: wirquinb@caso.pt I N° +34 938707816

WIRQUIN CALAF, Pl. Pla dels Vinyals II - c/La llum, 5-7, 0250 St. Joan de Vilatorrada, Barcelona, SPAIN. Email: sat@wirquin.com I N° +34 938767816

WIRQUIN MANUFACTURING, 2 Brickfields Road, Alexander Park, Kowee, Eastern Cape 6229, SOUTH AFRICA. Email: enquiries@wirquin.co.za I N° +27 (0)42 243 6000

ENTRETIEN

- > Retirer et nettoyer régulièrement le filtre à cheveux.
- > Cartouche amovible pour faciliter l'accès aux canalisations.

INSTALLATION

- > Insérer soigneusement la cartouche puis le filtre dans le corps de la bonde.
- > NE PAS LES JETER.

SMART Membrane Technology

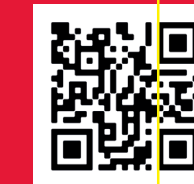

INSTRUCTIONS

wirquin
www.wirquin.com

BONDE DE DOUCHE EXTRA-PLATE

SLIM+



Nettoyage facile par le dessus grâce à son filtre à cheveux amovible : entretien simple, rapide et sans désiphonage. Cartouche à membrane amovible : entretien complet et accès aux canalisations.



Haut débit pour un confort d'utilisation même sur les receveurs extra-plat.

SMART Membrane Technology

Bloque les remontées d'odeurs.

Supprime les bruits dans les canalisations.

Crée une ventilation naturelle dans les canalisations et évite le désiphonage.

wirquin
Innovation

BREVETÉ MODÈLE DÉPOSÉ



LA PLUS COMPACTE DU MARCHÉ

- > Faible décalcement : encombrement réduit.
- > Idéale pour les receveurs extra-plat.



ANTI-ODEURS

- > Cartouche avec membrane silicone : garantie anti-odeurs.
- > Plus de désiphonage possible.
- > Joint périphérique bi-injecté : étanchéité optimale.

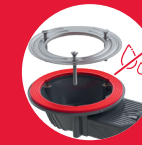

PAS DE FUITE

- > Joint bi-injecté sous receveur : installation 100% étanche.
- > Vis et platine de serrage en acier inoxydable.

wirquin

SMART Membrane Technology

40 mm



BONDE DE DOUCHE EXTRA-PLATE

SLIM+



Ø90 10 ANS GARANTIE
MADE IN FRANCE

wirquin

BONDE DE DOUCHE EXTRA-PLATE

SLIM+



Sortie D40 à visser et/ou à coller.

Pente intégrée de 2% pour une évacuation optimale.

Convient à tous les types de receveurs en D90 équipés d'une grille (Bonde livrée sans grille).

Silicone interdit.

Nettoyage à l'eau savonneuse.

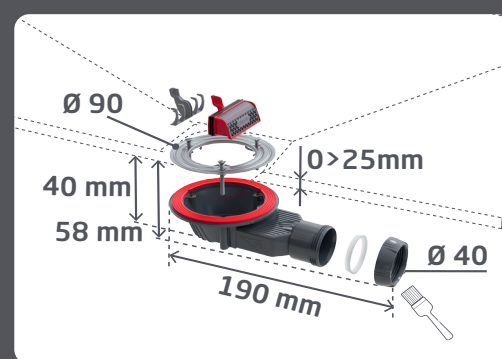

wirquin
is committed to discover our sustainable development report online
www.wirquin.com

Photos are not contractual
221649 A_06/2025

Designed and distributed by: WIRQUIN FRANCE, 11 rue du Château de Bel Air, 44482 Carquefou Cedex, FRANCE. Email: SAV@wirquin.com I N° 0 800 009 003
WIRQUIN LTD, Unit 3, Alpha Court, Capitol Park, Thorne, DN8 5TZ, UNITED KINGDOM. Email: aftersales@wirquin.co.uk I N° +44 (0)33 3222 4488
WIRQUIN ROMANIA, Bd. Metalurgiei nr 7B, sector 4, Bucuresti 041836, ROMANIA. Email: aftersales@wirquin.ro I N° +40 (21) 318 15 49
WIRQUIN BÉRGICA, Z.I. de Mundo, 3 Armazém, E-3905-459, Viseu, PORTUGAL. Email: wqrquinhonca@wqrquim.pt I N° +34 938707816
WIRQUIN CALAF, Pl. Pla dels Vinyals II - c/La llum, 5-7, 0250 St. Joan de Vilatorrada, Barcelona, SPAIN. Email: sat@wirquin.com I N° +34 938767816
WIRQUIN MANUFACTURING, 2 Brickfields Road, Alexander Park, Kaniaga, Eastern Cape 6229, SOUTH AFRICA. Email: enquiries@wirquin.co.za I N° +27 (0)42 243 6000