

fold 3



fold 2



fold 1





**INCLUS  
INCLUDED  
INBEGREPEN  
INCLUS  
ВКЛЮЧЕНО  
W ZESTAWIE**

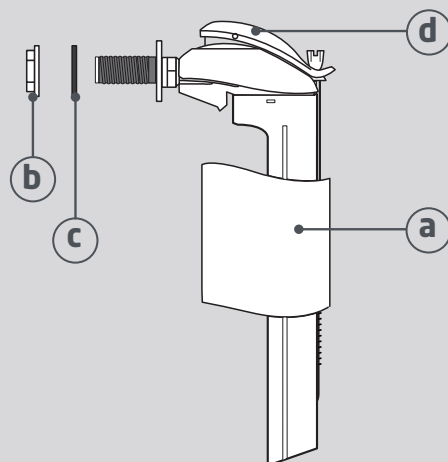

**NON INCLUS  
NOT INCLUDED  
NIET INBEGREPEN  
NEINCLUS  
НЕ ВКЛЮЧЕНО  
NIE ZAWIERA**

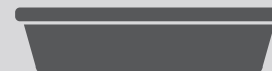
**FR PRÉPARATION**

Fermer l'arrivée d'eau et vider le réservoir.  
Séparer l'ancien robinet flotteur de l'arrivée d'eau et l'enlever.

**EN PREPARATION**

Turn off the water supply and empty the cistern and remove existing inlet valve.

**NL VOORBEREIDING**

Sluit de watertoevoer en ledig het reservoir, verwijder de aanwezige vlotterkraan.

**RO PREGĂTIRE**

Opriti alimentarea cu apă și goliți rezervorul.  
Scoateți flotorul existent.

**RU ПОДГОТОВКА**

Перекройте воду и слейте воду из бака, затем снимите заливной клапан.

**PL PRZED INSTALACJĄ**

Zamknąć dopływ wody i opróżnić zbiornik, odkręcić istniejący zawór napełniający.

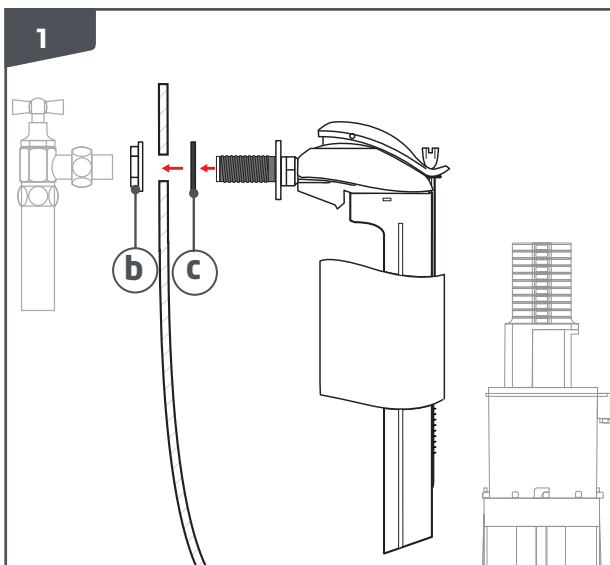

**FR INSTALLATION DU ROBINET:** placer le robinet dans le réservoir en enlevant au préalable l'écrou blanc (b)

**EN TO INSTALL THE VALVE:** place the inlet valve in the cistern, ensuring the washer c is on the inside of the cistern (b)

**NL INSTALLEREN VAN DE KRAAN:** plaats de vlotterkraan in het reservoir, zorg dat dichting (b) aan de binnenzijde van het reservoir zit.

**RO INSTALAREA FLOTORULUI:** amplasați flotorul în interiorul rezervorului, asigurându-vă că garnitura (b) este în interiorul rezervorului

**RU УСТАНОВКА КЛАПАНА:** поместите заливной клапан в бак, убедившись, что шайба (b) находится внутри бака

**PL INSTALACJA ZAWORU:** umieścić zawór napełniający w zbiorniku, upewniając się, że podkładka c znajduje się wewnątrz.

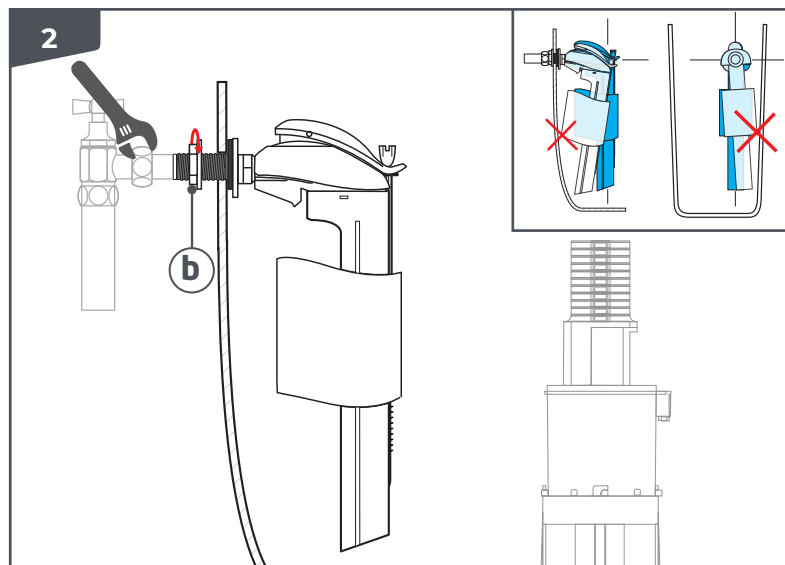

**FR INSTALLATION DU ROBINET :** visser le robinet à l'extérieur du réservoir en le serrant. Le flotteur ne doit en aucun cas être en contact avec la paroi du réservoir ni avec le mécanisme. Utilisez une clé afin de le raccorder à l'arrivée d'eau en serrant avec modération. NB : le joint étant intégré au robinet flotteur, s'assurer qu'il n'y en a pas d'autre avant raccordement à l'arrivée d'eau.

**EN VALVE INSTALLATION:** Tighten the nut b to secure the inlet valve in place. The float must not come into contact with the cistern wall or mechanism. Use a wrench to connect it to the water supply, tightening moderately. NB: as the seal is integrated into the float valve, make sure there is no other seal before connecting to the water supply.

**NL DE KRAAN INSTALLEREN:** Schroef de kraan aan de buitenkant van de tank door deze vast te draaien. De vlotter mag in geen geval in contact komen met de tankwand of het mechanisme. Gebruik een sleutel om op de watertoevoer aan te sluiten en matig vastdraaien. NB: Aangezien de dichting in de vlotterkraan is geïntegreerd, moet u ervoor zorgen dat er geen andere dichtingsring is voordat u deze aansluit op de watertoevoer.

**RO INSTALAREA FLOTORULUI:** strângeți piulița b pentru a fixa flotorul. Flotorul trebuie să nu lovească peretele rezervorului sau mecanismul. Utilizați o cheie pentru a-l conecta la alimentarea cu apă, însă nu strângeți foarte tare. (garnitura este integrată în flotor, asigurându-vă că nu mai există altă garnitură înainte de conectarea la apă).

**RU УСТАНОВКА КЛАПАНА:** Затяните гайку (b), чтобы закрепить заливной клапан на месте. Поплавок не должен соприкасаться со стенкой бака или механизмом. Используйте гаечный ключ, чтобы подсоединить его к водопроводу, умеренно затягивая. Примечание: поскольку уплотнение встроено в поплавковый клапан, перед подключением к водопроводу убедитесь в отсутствии другого уплотнения.

**PL MONTAŻ ZAWORU:** umieścić zawór w zbiorniku odkręcając białą nakrętkę (b). Pływak nie może stykać się ze ścianą ani mechanizmem spustowym. Za pomocą klucza podłącz go do źródła wody, dokręcając umiarkowanie. Uwaga: ponieważ uszczelka jest zintegrowana z zaworem, przed podłączeniem do źródła wody należy upewnić się, że nie ma innej uszczelki.

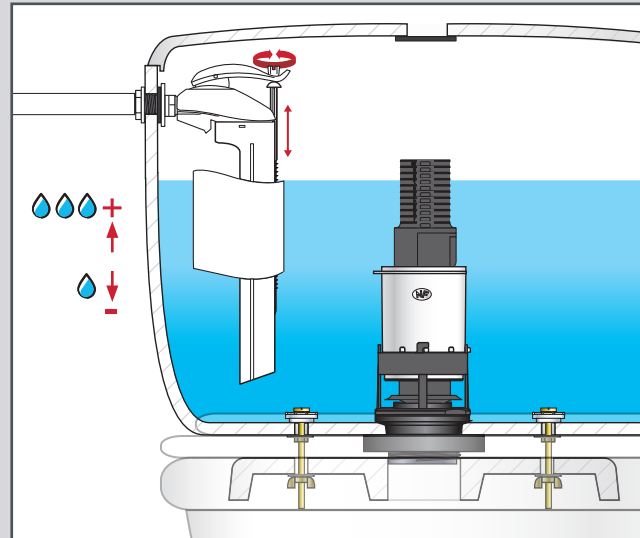
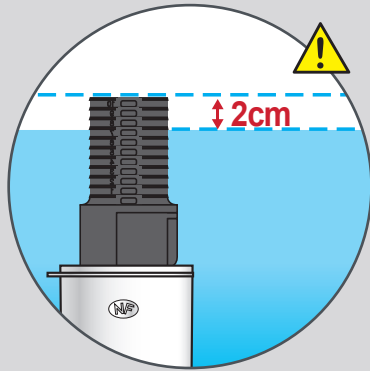

**FR IMPORTANT :** Il est important de s'assurer que le trop plein de votre mécanisme en place est bien 2cm au dessus du niveau d'eau.

**EN IMPORTANT:** Ensure that the top of the internal overflow is at least 2cm above the waterline marked on the inside of the cistern.

**NL BELANGRIJK:** Het is belangrijk om ervoor te zorgen dat de overloop van uw mechanisme zich 2 cm boven het waterniveau bevindt.

**RO IMPORTANT:** Asigurați-vă că partea superioară a preaplinului intern este cu cel puțin 2 cm peste marcajul de apă, din interiorul rezervorului.

**RU ВАЖНО:** убедитесь, что верхняя часть внутреннего перелива находится как минимум на 2 см выше линии уровня воды, отмеченной на внутренней стороне бачки.

**PL WAŻNE:** Upewnij się, że górna część wewnętrznej przelewu znajduje się co najmniej 2 cm powyżej linii wodnej zaznaczonej na wewnętrznej stronie zbiornika.

**FR ASTUCE : RÉGLAGE DU VOLUME D'EAU DANS LE RÉSERVOIR**

Ce robinet est pré-réglé en usine, si toutefois vous souhaitez modifier le volume d'eau du réservoir, soulever légèrement la vis et la tourner :

- sens des aiguilles d'une montre pour augmenter le volume d'eau
- sens anti-horaire pour réduire le volume d'eau.

**EN TIP: ADJUSTING THE VOLUME OF WATER IN THE CISTERN**

This valve is preset at the factory. However, if you wish to adjust the volume of water in the cistern, turn the adjusting rod :

- clockwise to increase water volume
- anti-clockwise to reduce water volume.

**NL TIP: HET WATERVOLUME IN DE TANK AANPASSEN**

Deze kraan is in de fabriek vooraf ingesteld, als u het watervolume in het reservoir wilt wijzigen, tilt u de schroef iets op en draait u deze:

- Met de klok mee om het watervolume te vergroten
- Tegen de klok in om het watervolume te verminderen.

**RO SFAT: AJUSTAREA VOLUMULUI DE APĂ ÎN REZERVOR**

Acest flotor este setat deja din fabricație. Dacă doriți să modificați, rotiți tija de reglare:

- în sensul acelor de ceas pentru a crește volumul,
- în sensul invers acelor de ceas pentru a micșora volumul.

**RU СОВЕТ: РЕГУЛИРОВКА ОБЪЕМА ВОДЫ В БАЧКЕ:**

Этот клапан предварительно настроен на заводе. Однако, если вы хотите отрегулировать

объем воды в бачке, поверните регулировочный стержень:

- по часовой стрелке, чтобы увеличить объем воды
- против часовой стрелки, чтобы уменьшить объем воды.

**PL WSKAZÓWKA: REGULACJA POZIOMU WODY W ZBIORNIKU**

Ten zawór jest ustawiony fabrycznie. Jeśli jednak chcesz wyregulować ilość wody w zbiorniku,

obróć drążek regulacyjny:

- zgodnie z ruchem wskazówek zegara, aby zwiększyć objętość wody.
- w kierunku przeciwnym do ruchu wskazówek zegara, aby zmniejszyć objętość wody.



**ENTRETIEN  
MAINTENANCE  
ONDERHOUD  
ÎNȚREȚINERE  
ТЕХНИЧЕСКОЕ  
ОБСЛУЖИВАНИЕ  
KONSERWACJA**

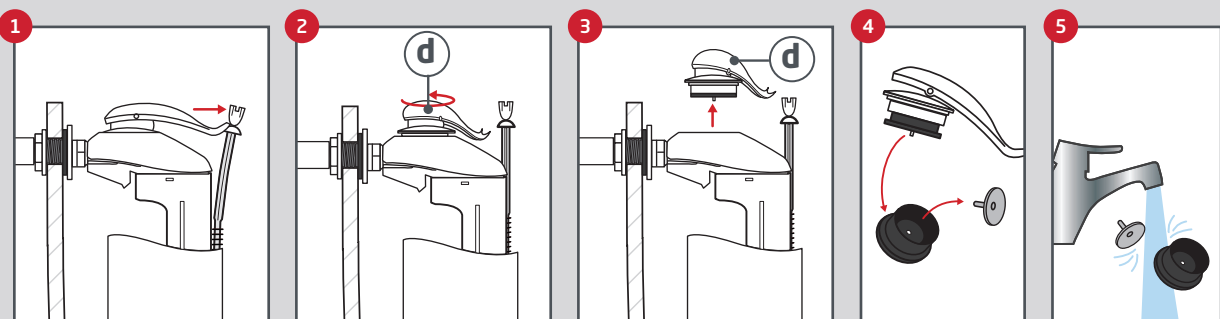

**FR ENTRETIEN :** Il est recommandé un entretien régulier de votre robinet ou en cas de fuite. Retirer l'ensemble joint et insert comme indiqué, les séparer et les passer sous l'eau savonneuse. Puis les repositionner immédiatement en les enboitant au maximum.

**EN MAINTENANCE:** In the event of leakage or abnormal operation, remove the diaphragm washer as indicated, separate them and clean with soapy water. Reassemble and reposition immediately, fitting them as tightly as possible.

**NL ONDERHOUD:** In het geval van een lek of abnormale werking, verwijderd u de dichting zoals afgebeeld, scheidt u ze en laat u ze onder zeepsop lopen. Plaats ze dan onmiddellijk terug en zie dat ze goed aansluit.

**RO ÎNȚREȚINERE:** în caz de scurgere sau funcționare anormală, scoateți garnitura cum este indicat în imagine și curățați cu apă și săpun. Reasamblați și repoziționați.

**RU ТЕХНИЧЕСКОЕ ОБСЛУЖИВАНИЕ:** В случае протечек снимите мембранные шайбы, как указано на рисунке, разделите их и очистите мыльной водой. После чего сразу соберите и поставьте их на место, устанавливая их как можно плотнее.

**PL KONSERWACJA:** W przypadku wycieku lub nieprawidłowego działania należy wyjąć uszczelkę zgodnie ze wskazaniami, rozdzielić elementy i umyć pod wodą z mydłem. Złożyć je ponownie dopasowując elementy do siebie precyzyjnie następnie zamontować w zaworze.

