



fold 3



fold 2



fold 1



**INCLUS
INCLUDED
INBEGREPEN
INCLUS
ВКЛЮЧЕНО
W ZESTAWIE**

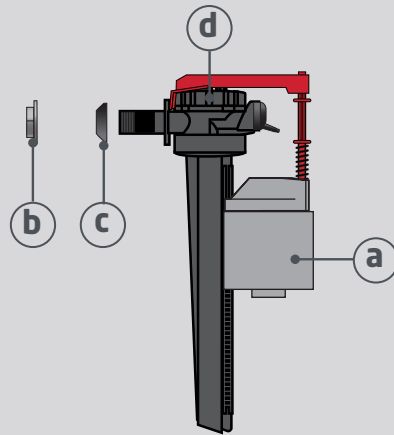

**NON INCLUS
NOT INCLUDED
NIET INBEGREPEN
NEINCLUS
НЕ ВКЛЮЧЕНО
NIE ZAWIERA**



FR PRÉPARATION

Fermer l'arrivée d'eau et vider le réservoir.

À l'aide d'une clé à molette, dévisser l'écrou extérieur du robinet d'arrivée d'eau. Puis dévisser le robinet flotteur.

EN PREPARATION

Turn off the water supply and empty the cistern and remove existing inlet valve.

NL VOORBEREIDING

Sluit de watertoevoer en ledig het reservoir, verwijder de aanwezige vlotterkraan

RO PREGĂTIRE

Opriti alimentarea cu apă și goliti rezervorul. Scoateți flotorul existent.

RU ПОДГОТОВКА

Перекройте воду и слейте воду из бака, затем снимите заливной клапан.

PL PRZED INSTALACJĄ

Zamknąć dopływ wody i opróżnić zbiornik, odkręcić istniejący zawór napełniający.

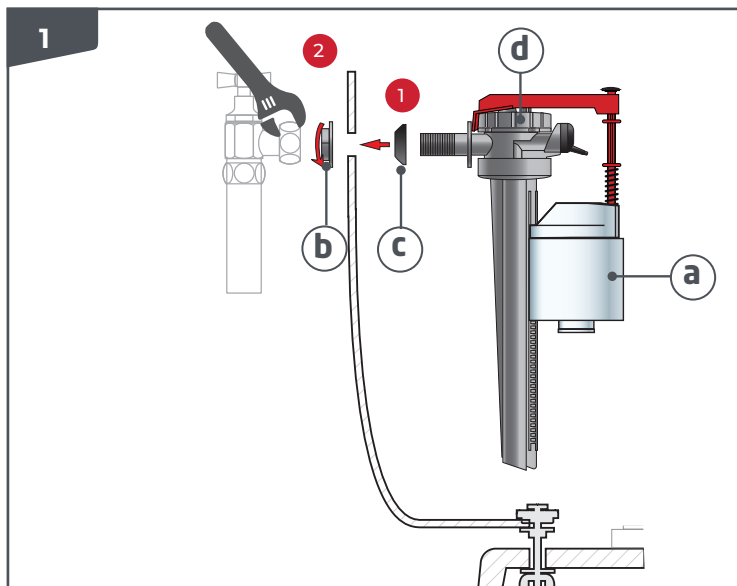

FR INSTALLATION DU ROBINET : 1 placer le robinet dans le réservoir en enlevant au préalable l'écrou blanc (b) et 2 le visser à l'extérieur du réservoir en le serrant. Utiliser une clé afin de le raccorder à l'arrivée d'eau en serrant avec modération. NB : le joint étant intégré au robinet flotteur, s'assurer qu'il n'y en a pas d'autre avant raccordement à l'arrivée d'eau.

EN TO INSTALL THE VALVE: 1 place the inlet valve in the cistern, ensuring the washer c is on the inside of the cistern. Tighten the nut (b) to secure 2 the inlet valve in place. Use a wrench to connect it to the water supply, tightening moderately. NB: as the seal is integrated into the float valve, make sure there is no other seal before connecting to the water supply.

NL INSTALLATIE KRAAN: 1 Plaats de kraan in de tank door eerst de witte moer (b) te verwijderen en 2 schroef deze aan de buitenkant van de tank vast, zorg dat dichting c aan de binnenzijde van de tank zit. Gebruik een sleutel om het op de watertoevoer aan te sluiten en draai het matig vast. NB: Aangezien de dichting in de vlotterkraan is geïntegreerd, moet u ervoor zorgen dat er geen andere dichting is voordat u deze aansluit op de watertoevoer.

RO INSTALAREA FLOTORULUI: 1 amplasați flotorul în interiorul rezervorului, asigurându-vă că garnitura c este în interiorul rezervorului. Strângeți piulița (b) pentru a fixa flotorul. Utilizați o cheie pentru a-l conecta la alimentarea cu apă, însă nu strângeți foarte tare. (garnitura este integrată în flotor, asigurându-vă că nu mai există altă garnitură înainte de conectarea la apă).

RU ДЛЯ УСТАНОВКИ КЛАПАНА: 1 поместите заливной клапан в бак, убедившись, что шайба (b) находится внутри бака. Затяните гайку (b), чтобы закрепить заливной клапан на месте. Используйте гаечный ключ, чтобы подсоединить клапан к водопроводу, умеренно затягивая. Примечание: поскольку уплотнение встроено в поплавковый клапан, перед подключением к водопроводу убедитесь в отсутствии другого уплотнения.

PL MONTAŻ ZAWORU NAPEŁNIAJĄCEGO: 1 umieścić zawór w zbiorniku, upewniając się, że podkładka c znajduje się wewnątrz. Dokręć nakrętkę (b), aby zabezpieczyć zawór na miejscu. Za pomocą klucza podłącz go do źródła wody, dokręcając umiarkowanie. Uwaga: ponieważ uszczelka jest zintegrowana z zaworem pływakowym, przed podłączeniem do źródła wody należy upewnić się, że nie ma innej uszczelki.

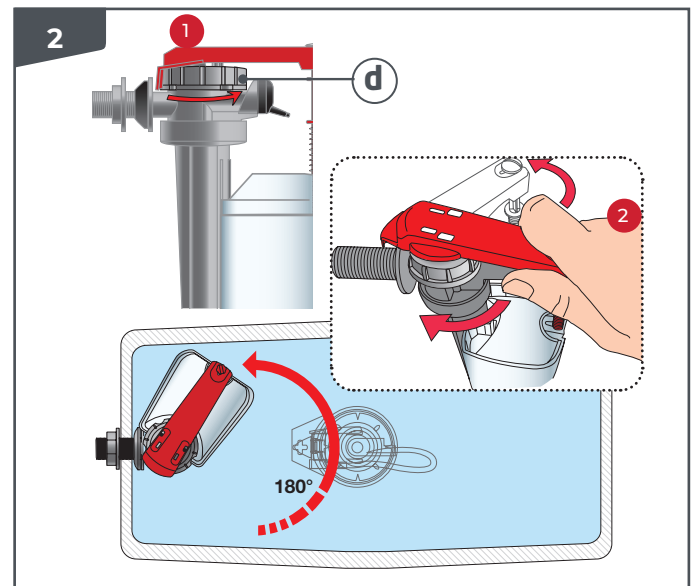

FR POSITION DE ROBINET : grâce à la tête rotative rouge, orienter si besoin le robinet pour libérer le flotteur de tout contact avec le mécanisme ou le réservoir. 1 Dévisser le gros écrou, puis 2 tourner la tête. Revisser le gros écrou gris (d).

EN VALVE ROTATION: for the most compact of cisterns where the inlet could foul on the flush valve, the inlet valve can be rotated to the left or right. 1 Unscrew the nut (d), 2 Rotate the red arm left or right. Tighten the nut (d).

NL POSITIE KRAAN: Gebruik de rode roterende kop om de kraan zo te richten dat de vlotter indien nodig niet in contact komt met het mechanisme of de tank. 1 Draai de grote moer los en 2 draai de kop. Draai de grote grijze moer (d) vast.

RO ROTIREA FLOTORULUI: în rezervoarele înguste, pentru a evita lovirea flotorului de mecanism, flotorul poate fi rotit la stânga sau la dreapta. 1 Deșurubați piulița (d). 2 Rotiți brațul roșu la stânga sau dreapta. Strângeți piulița (d).

RU ПОВОРОТ КЛАПАНА: для самых компактных бачков, где входное отверстие может засориться, заливной клапан можно повернуть влево или вправо. 1 Отвинтите гайку (d). 2 Поверните красную ручку влево или вправо. Затяните гайку (d).

PL POŁOŻENIE ZAWORU: za pomocą czerwonej głowicy obrotowej ustawij zawór we właściwej pozycji - 1 Odkręć nakrętkę (d) - 2 Obróć czerwone ramię w lewo lub w prawo - Dokręć nakrętkę (d).



JOLLYFILL

FR VÉRIFICATION DE LA DE LA HAUTEUR DU FLOTTEUR : Il est essentiel de laisser au minimum 2 cm entre le flotteur du robinet et le trop-plein du mécanisme.

Si un réglage est nécessaire, la marche à suivre est celle-ci :

EN IMPORTANT: Ensure that the top of the internal overflow is at least 2cm above the waterline marked on the inside of the cistern.

NL CONTROLE VAN DE HOOGTE VAN DE VLOTTER: Het is essentieel om minimaal 2 cm tussen de vlotter en de overloop te laten. Indien nodig is de procedure als volgt:

RO IMPORTANT: Asigurați-vă că partea superioară a preaplinului intern este cu cel puțin 2 cm peste marcajul de apă, din interiorul rezervorului.

RU ВАЖНО: убедитесь, что верхняя часть внутреннего перелива находится как минимум на 2 см выше линии уровня воды, отмеченной на внутренней стороне бачка.

PL WAŻNE: Upewnij się, że górna część wewnętrznego przelewu znajduje się co najmniej 2 cm powyżej linii wodnej zaznaczonej na wewnętrznej stronie zbiornika.

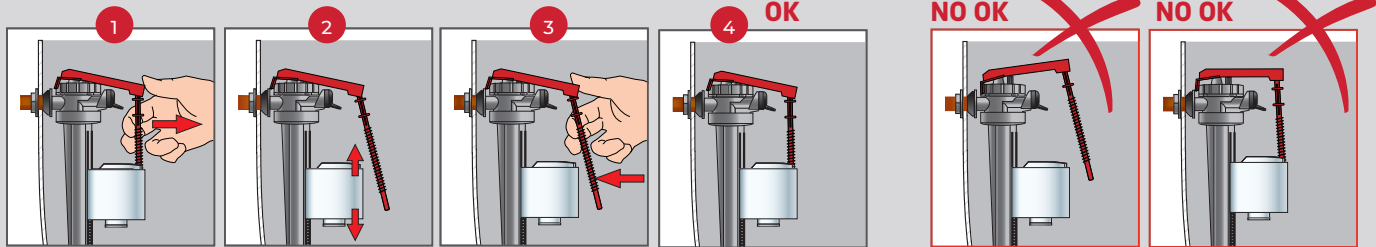
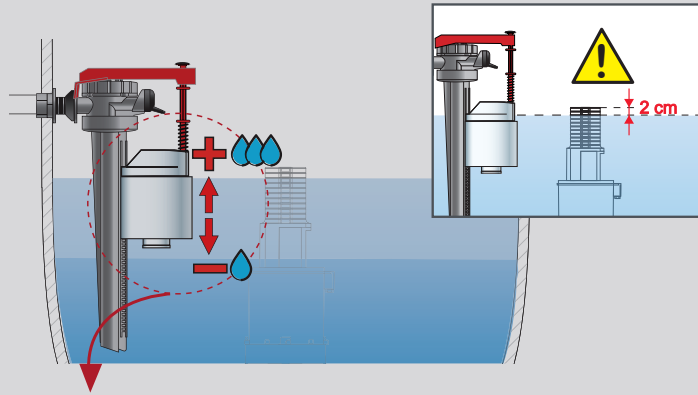

ENTRETIEN MAINTENANCE ONDERHOUD ÎNTREȚINERE ТЕХНИЧЕСКОЕ ОБСЛУЖИВАНИЕ KONSERWACJA

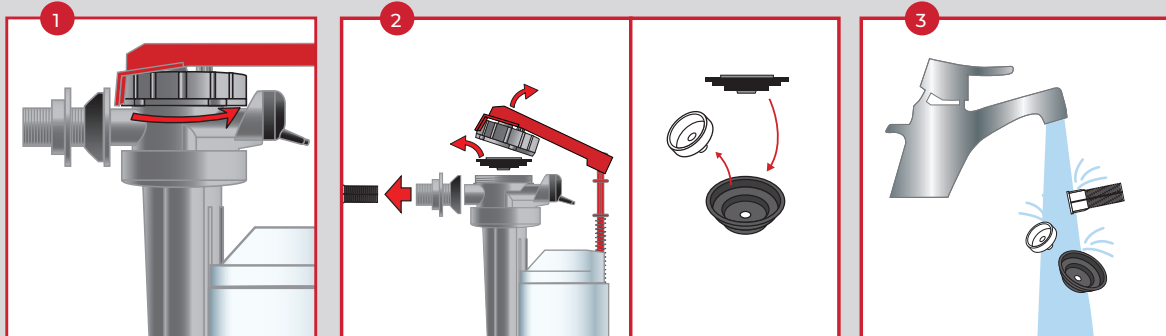

FR ENTRETIEN : il est recommandé un entretien régulier de votre robinet ou en cas de fuite. Retirer le joint servo-valve, l'insert et le filtre comme indiqué et passer les sous l'eau savonneuse. Les repositionner immédiatement.

EN MAINTENANCE: In the event of leakage or abnormal operation, remove the diaphragm washer as indicated, separate them and clean with soapy water. Reassemble and reposition immediately, fitting them as tightly as possible.

NL ONDERHOUD: Het wordt aanbevolen om uw kraan regelmatig te onderhouden of in geval van lekkage. Verwijder de dichting, het inzetstuk en het filter zoals afgebeeld en spoel ze met zeepwater. Plaats ze onmiddellijk terug, zorg dat ze goed aansluit.

RO ÎNTREȚINERE: în caz de scurgere sau funcționare anormală, scoateți garnitura cum este indicat în imagine și curățați cu apă și săpun. Reasamblați și re poziționați.

RU ТЕХНИЧЕСКОЕ ОБСЛУЖИВАНИЕ: В случае протечек снимите мембранные шайбы, как указано на рисунке, разделите их и очистите мыльной водой. После чего сразу соберите и поставьте их на место, устанавливая их как можно плотнее.

PL KONSERWACJA: W przypadku wycieku lub nieprawidłowego działania należy wyjąć uszczelkę zgodnie ze wskazaniami, rozdzielić elementy i umyć pod wodą z mydłem. Złożyć je ponownie dopasowując elementy do siebie precyzyjnie następnie zamontować w zaworze.

Pictures are not contractual.

